



## GZxG 系列管式电磁振动输送机

GZXG系列管式电磁振动输送机广泛应用于冶金、煤炭、化工、建材等行业中，把小块状、颗粒状、粉状等散体物料连接均匀地输送。对于粉状物料和有毒挥发性物料连续输送较为适宜，并能承受 200℃以下物料的输送，本机可以多节刚性连续同步输送，按工艺设计要求，满足多点进料和排料。

本机具有结构简单，安装方便，不需润滑，使用寿命长，耗电少等优点。本机采用可控硅半波整流控制线路，可以无级调节输送量，实现生产流程的集中控制和自动控制。

规格 型号	生产率 吨/时	给料 粒度 mm	频率 次/分	电压 V	管体 直径 mm	输送机 长度 M	配电振器		
							规格	功率 kw	长度 m/节
GZ <sub>3</sub> G	10	60	3000	220	250	2-10	GZ <sub>3</sub>	0.2	2-2.5
GZ <sub>4</sub> G	15	70	3000	220	300	2.5-12	GZ <sub>4</sub>	0.45	2.5-3
GZ <sub>5</sub> G	20	80	3000	220	340	2.5-12	GZ <sub>5</sub>	0.65	2.5-3

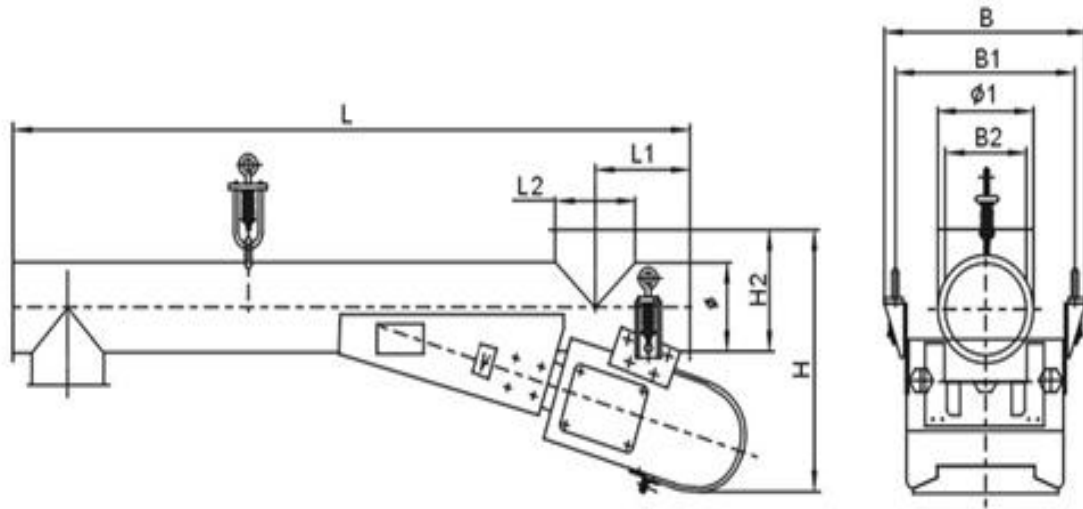

型号规格	L	L <sub>1</sub>	L <sub>2</sub>	L <sub>3</sub>	B	B <sub>1</sub>	B <sub>2</sub>	Φ	Φ <sub>1</sub>	H
GZ <sub>3</sub> G	2000	160	250	175	585	542	230	230	340	655
GZ <sub>4</sub> G	2500	190	320	210	762	686	300	320	390	780
GZ <sub>5</sub> G	3000	200	340	220	863	761	300	340	430	900

注：需多点进料和排料可另行设计生产。

地址：海安县闸西工业园通扬路 19 号 电话：0513-88918886 传真：0513-88923606

邮编：226600

<http://www.starvib.com>

E-mail: [info@starvib.com](mailto:info@starvib.com)